

设计:

- Turbo Combi Drying™ 冷凝抽气烘干
- 8 Steel™ - 8大钢制主要部件
- 前端调节后脚
- LCD 显示

特点:

- 清洗容量: 13套餐具
- SCS-超级清洁系统
- 碗篮数量: 2
- 冷凝抽气烘干
- 7 种程序:
 - 日常
 - 强力
 - 节能洗程
 - 快洗洗程
 - 冲水待洗
 - 定时洗程
 - 卫生洗程
- 剩馀时间提示
- 洗程模式: 加速模式, 夜间模式
- 2个喷洒把手
- 加盐提示器, 润乾精添加指示灯
- 防漏保护
- 隐藏式加热管
- 儿童安全锁

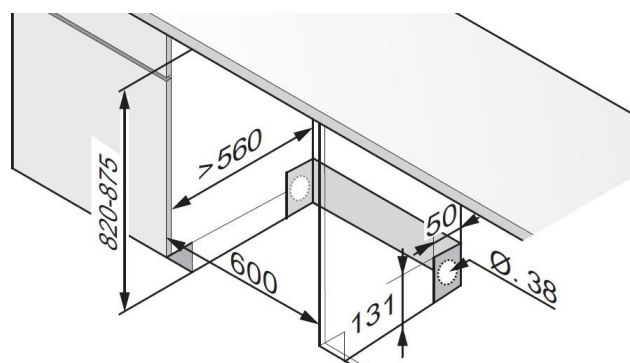

技术规格:

- EU 能效级别: A+++
- EU 洗涤效率级别: A
- EU 干燥效率级别: A
- 耗水量: 9.9升
- 额定功率: 1300W

产品尺寸:

- 596阔 x 559深 x 819高 (毫米)

安装尺寸:

- 600阔 x 560深 x 820-870高 (毫米)

产品规格如有更改, 恕不另行通知。 ©Toptech Co. Limited

斯洛文尼亚制造

Sole Distributor of HKSAR & Macau:



A Great Eagle Trading Holdings Company